

Abmessungen · Dimensions

- øA = Außendurchmesser/Outer diameter
- øD1 = Bohrungsdurchmesser/Bore diameter
- øD2 = Bohrungsdurchmesser/Bore diameter
- C = Geführte Länge der Wellenbohrung/
Guided length shaft bore
- G = Klemmschrauben/Clamping screws
- I = Grundabmessung/Basic dimension
- L = Gesamtlänge/Total length



Abmessungen · Dimensions

Größe Size	L	Ø A	Ø D1 / Ø D2		C	I	G
			Ohne Passfedernut Without Keyway	Mit Passfedernut With Keyway			
	±2	mm	mm	mm	mm	mm	mm
4	20/23/26	16	3-9	6-8	6	2	M3
9	21/25/28	16	3-9	6-8	6	2	M3
15	25/30	20	3-12	6-10	10	3	2xM4
20	26/32/36	25	3-16	6-14	11	2	2xM3
45	39/48	33	6-22	6-16	16	4	2xM6
100	44/54	40	6-28	6-25	20	4	2xM6

Trägheitsmoment und Gewicht sind mit dem größten Bohrungsdurchmesser gerechnet. *Moment of inertia and weight (mass) are calculated with reference to the largest bore size.*

Eigenschaften

- Metallbalg aus rostfreiem Stahl, Naben aus Aluminium
- Die Wellentoleranz sollte innerhalb der Passungstoleranz g6 oder h7 liegen
- Die Kontaktflächen müssen öl- und fettfrei sein
- Ausführungen mit Passfedernut DIN 6885-1 optional

Die in den Tabellen der Technischen Daten angegebenen Drehmomentwerte können nur unter der Einhaltung aller Hinweise sicher übertragen werden.

Characteristics

- Metal bellows made of stainless steel, hubs made of aluminum
- The shaft tolerance should be within the fit tolerance "g6" or "h7"
- The contact surfaces have to be free from oil and grease
- Optional designs with keyways DIN 6885-1

The torque values shown in the technical data tables can only be safely transmitted, if all instructions are followed

Bestellbeispiel / Ordering example: EKN

Baureihe/Series Größe/Size	Länge/Length	Bohrungs-/ bore- Ø D1	Bohrungs-/ bore- Ø D2	Weitere Angaben/ Further details*
EKN 20	26	6	10	*

* Passfedernut · Keyway

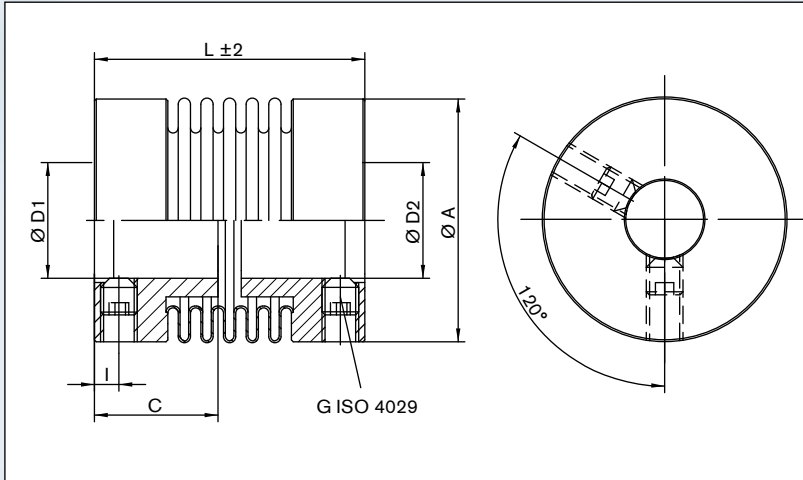

Schnittdarstellung / Sectional view

Technische Daten · Technical Data

- T_{KN} = Nenndrehmoment / Nominal torque
- $C_{y \text{ dyn}}$ = Drehfedersteife / Dynamic torsional stiffness
- C_r = Radiale Federsteife / Radial spring stiffness
- C_a = Axiale Federsteife / Axial spring stiffness
- ΔKr = Maximal zulässiger Versatz radial / Max. approved misalignment radial
- ΔKa = Maximal zulässiger Versatz axial / Max. approved misalignment axial
- ΔKw = Maximal zulässiger Versatz winklig / Max. approved misalignment angular
- J = Trägheitsmoment / Moment of inertia
- M_A = Anzugsmoment der Schrauben / Tightening torque of screws
- n_{max} = Maximale Drehzahl / Max. rotational speed

Technische Daten · Technical Data

Größe Size	T_{KN}	M_A	$C_{y \text{ dyn}}$	C_r	C_a	n_{max}	ΔKa	ΔKw	ΔKr	Gewicht Weight	J
	Nm	Nm	Nm/rad	N/mm							
4	0,5	0,5	250/190/150	128/54/26	18/13/11	15000	0,2/0,3/0,4	1,2/2/2	0,1/0,15/0,2	5/6/7	2
9	1,1	0,5	500/380/300	187/82/42	36/27/22	15000	0,2/0,3/0,4	1,2/2/2	0,1/0,15/0,2	6/7/8	2/2,3/2,6
15	1,75	1,5	750/700	139/81	23/12	15000	0,25/0,4	1,2/2	0,1/0,15	12/14	7,5/8
20	2,4	1,5	1500/1300/1000	147/96/46	18/14/9	15000	0,3/0,4/0,5	1,2/2/2	0,1/0,2/0,25	16/18/20	14/16/17
45	5,5	3	6500/4000	444/108	47/29	15000	0,3/0,5	1,2/2	0,1/0,2	48/52	68/73
100	12	3	8100/6700	361/193	46/34	15000	0,4/0,5	1,2/2	0,15/0,25	48/58	200/220

Bohrungsbereiche / Drehmomente · Bore range / Torque values

Größe Size	Bohrungsbereiche / Bore range																					
	Ø 3	Ø 4	Ø 5	Ø 6	Ø 7	Ø 8	Ø 9	Ø 10	Ø 11	Ø 12	Ø 13	Ø 14	Ø 15	Ø 16	Ø 17	Ø 18	Ø 20	Ø 22	Ø 24	Ø 26	Ø 28	
4	0,5	0,5	0,5	0,5	0,5	0,5	0,5															
9	0,7	0,9	1,1	1,1	1,1	1,1	1,1															
15	1,75	1,75	1,75	1,75	1,75	1,75	1,75	1,75	1,75	1,75												
20	2,4	2,4	2,4	2,4	2,4	2,4	2,4	2,4	2,4	2,4	2,4	2,4	2,4	2,4								
45				5,5	5,5	5,5	5,5	5,5	5,5	5,5	5,5	5,5	5,5	5,5	5,5	5,5	5,5	5,5				
100				7,3	8,5	9,7	11	12	12	12	12	12	12	12	12	12	12	12	12	12	12	12

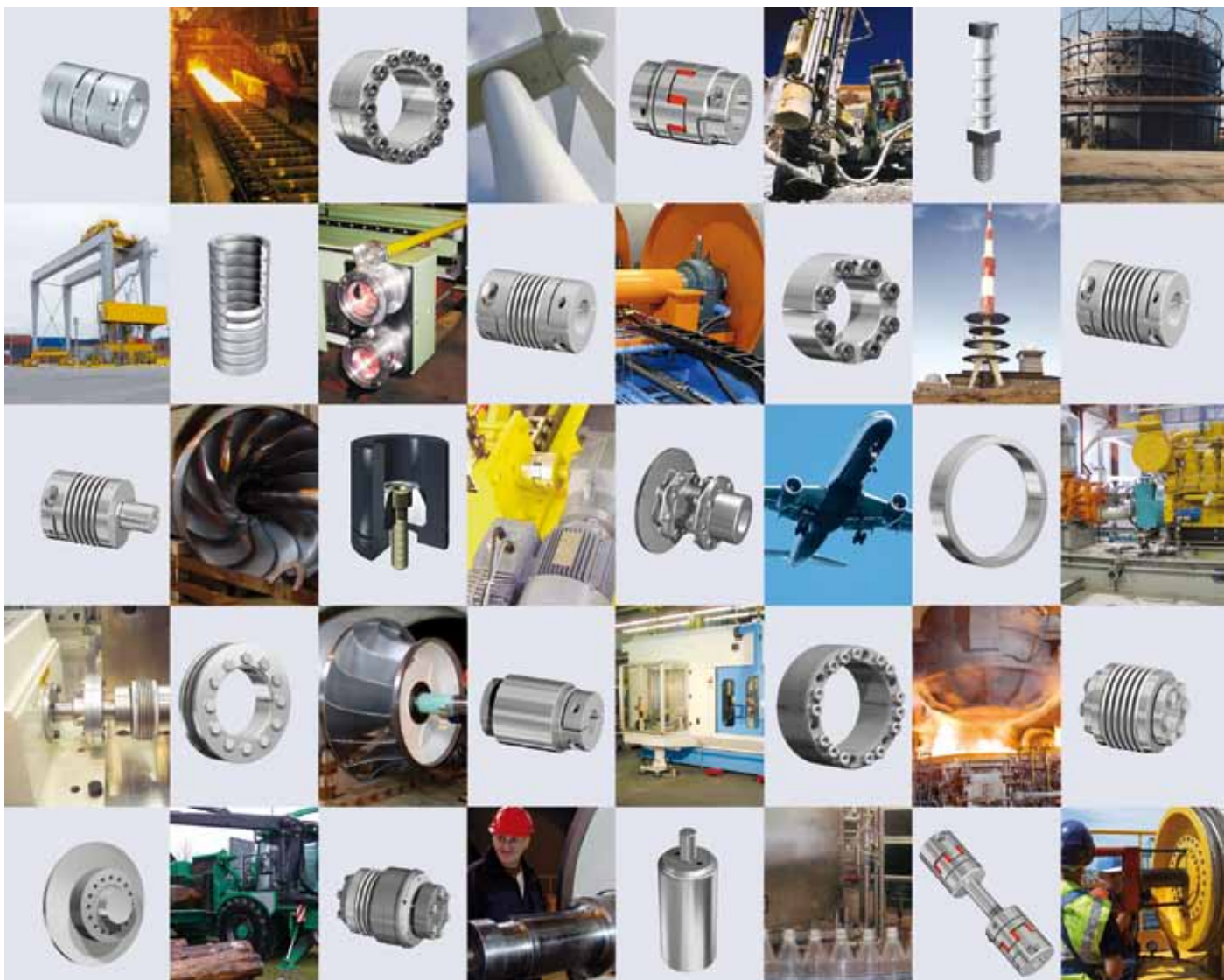

Weitere technische Hinweise befinden sich im jeweiligen Katalog.

Alle technischen Daten und Hinweise sind unverbindlich. Rechtsansprüche können daraus nicht abgeleitet werden. Der Anwender ist grundsätzlich verpflichtet zu prüfen, ob die dargestellten Produkte seinen Anforderungen genügen. Änderungen, die dem technischen Fortschritt dienen, behalten wir uns jederzeit vor. Mit Erscheinen dieses Kataloges werden alle älteren Prospekte und Fragebögen zu den gezeigten Produkten ungültig.

Check out the respective catalogue for further technical details

All technical details and information is non-binding and cannot be used as a basis for legal claims. The user is obligated to determine whether the represented products meet his requirements. We reserve the right at all times to carry out modifications in the interests of technical progress. Upon the issue of this catalogue all previous brochures and questionnaires on the products displayed are no longer valid.

RINGFEDER POWER TRANSMISSION GMBH

- Oberschlesienstr. 15, D-47807 Krefeld, Germany · Phone: +49 (0) 2151 835-232 · Fax: +49 (0) 2151 835-19232 · E-mail: sales.international@ringfeder.com
- Lützeltaler Str. 5a, D-63868 Großwallstadt, Germany · Phone: +49 (0) 6022 2204-0 · Fax: +49 (0) 6022 2204-11 · E-mail: sales.international@gerwah.com

RINGFEDER POWER TRANSMISSION INDIA PRIVATE LIMITED

- Plot No. 4, Door No. 220, Mount - Poonamallee Road, Kattupakkam, Chennai – 600 056, India
 Phone: +91 (0) 44-2649-6411 · Fax: +91 (0) 44-2649-6422 · E-mail: sales.india@ringfeder.com · E-mail: sales.india@gerwah.com

RINGFEDER POWER TRANSMISSION USA CORPORATION

- 165 Carver Avenue, P.O. Box 691 Westwood, NJ 07675, USA · Toll Free: +1 888 746-4333 · Phone: +1 201 666 3320
 Fax: +1 201 664 6053 · E-mail: sales.usa@ringfeder.com · E-mail: sales.usa@gerwah.com