

# Spielfreie Elastomer-Kupplung Baureihe EK/GS

Zu beziehen über:

**as** antriebstechnik + spannsysteme

Tel: 040/679467-0, Fax: 040/679467-20

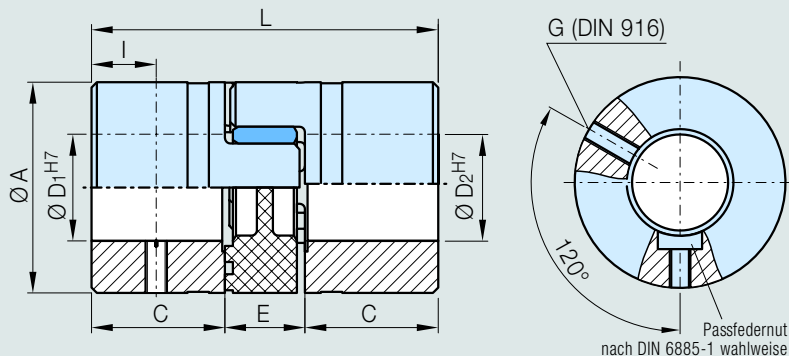

## Technische Daten Baureihe EK/GS

Typ			5	7	9	14	19	24
Nennmoment	(Nm)	T <sub>KN</sub> (92ShA)	0,5	1,2	3,0	7,5	10	35
Trägheitsmoment der Kupplung	(10 <sup>-6</sup> Kg <sup>m</sup> <sup>2</sup> )	J <sup>1)</sup>	0,034	0,196	1,08	5,7	36	162
Anzugsmoment der Schrauben	(Nm)	MA	1,3	1,3	3	10	10	10
Masse pro Nabe	(ca. g)	m	0,9	2,6	7,3	18	70	160
max. Drehzahl	(min <sup>-1</sup> )	n <sub>max</sub>	47500	34000	24000	16000	12000	8500
Standard-Shorehärte			92 SH A (gelb)					

## Abmessungen (mm) Baureihe EK/GS

Typ		5	7	9	14	19	24
L		15	22	30	35	66	78
A		10	14	20	30	40	55
C		5	7	10	11	25	30
Ø D <sub>1</sub> H <sub>7</sub> / Ø D <sub>2</sub> H <sub>7</sub>	von - bis	2-5	3-7	4-11	4-16	6-24	8-28
E		5	8	10	13	16	18
I		2,5	2,5	5	5	10	10
G (DIN 916)		1xM3	1xM3	2xM4	2xM6	2xM6	2xM6
Nabenwerkstoff		Aluminiumlegierung					

## Bohrungsbereich D1/D2 und zugehörige übertragbare Drehmomente (Nm) der Kupplung

Typ	Ø 2	Ø 3	Ø 4	Ø 5	Ø 6	Ø 7	Ø 8	Ø 9	Ø 10	Ø 11	Ø 12	Ø 13	Ø 14	Ø 15	Ø 16	Ø 17	Ø 18	Ø 20	Ø 24	Ø 28
5	0,1	0,4	0,5	0,5																
7		0,4	1	1,2	1,2	1,2														
9			1	2	3	3	3	3	3	3										
14			1	2	3,6	6	7,5	7,5	7,5	7,5	7,5	7,5	7,5	7,5						
19					3,6	6	9	10	10	10	10	10	10	10	10	10	10	10	10	10
24							9	12	17	22	29	35	35	35	35	35	35	35	35	35

<sup>1)</sup> Das Trägheitsmoment und die Masse sind mit dem größten Bohrungsdurchmesser gerechnet

## Bestell- angaben

<b>EK/GS 14</b>	-	<b>10H7</b>	-	<b>14H7</b>	-	<b>xxxxx</b>
Typ						
Bohrungsdurchmesser D <sub>1</sub>						
Bohrungsdurchmesser D <sub>2</sub>						
Weitere Angaben, z.B. weitere Shorehärten (S.14), Passfedernut						

- Kompakte Bauform
- Preiswerte Ausführung
- Axialmontage
- Schwingungsdämpfend
- Elektrisch isolierend

# Spielfreie Elastomer-Kupplung Baureihe DK/GS

Zu beziehen über:

**as** antriebstechnik + spannsysteme

Tel: 040/679467-0, Fax: 040/679467-20

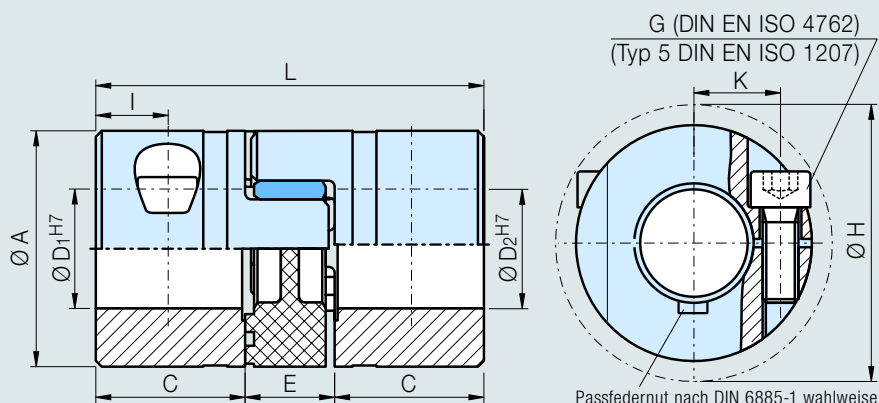

Passfedernut nach DIN 6885-1 wahlweise

Technische Daten Baureihe DK/GS			Typ	5	7	9	14	19
Nennmoment	(Nm)	$T_{KN}$ (92ShA)		0,5	1,2	3,0	7,5	10
Trägheitsmoment der Kupplung	( $10^{-6}$ Kg $m^2$ )	$J^1$		0,034	0,196	1,08	5,7	36
Anzugsmoment der Schrauben	(Nm)	MA		0,25	0,35	0,75	5	10
Masse pro Nabe	(ca. g)	m		0,9	2,6	7,3	18	70
max. Drehzahl	( $min^{-1}$ )	$n_{max}$		38000	27000	19000	13000	10000
Standard-Shorehärte				92 SH A (gelb)				

Abmessungen (mm) Baureihe DK/GS		Typ	5	7	9	14	19
L			15	22	30	35	66
A			10	14	20	30	40
C			5	7	10	11	25
$\varnothing D_1^{H7} / \varnothing D_2^{H7}$	von - bis		2-4	3-7	4-11	9-14	10-20
K			3,2	5	7,3	10,5	15
E			5	8	10	13	16
I			2,5	3,5	5	5	6
G (DIN EN ISO 4762)			M1,6	M2	M2,5	M4	M5
H (Stördurchmesser)			11,5	16,5	23,5	34	45
Nabenwerkstoff			Aluminiumlegierung				

Bohrungsbereich D1/D2 und zugehörige max. übertragbare Drehmomente (Nm) der Kupplung	Typ	Ø 2	Ø 3	Ø 4	Ø 5	Ø 6	Ø 7	Ø 8	Ø 9	Ø 10	Ø 11	Ø 12	Ø 13	Ø 14	Ø 15	Ø 16	Ø 17	Ø 18	Ø 20	
	5	0,1	0,4	0,5	0,5															
	7		0,4	0,9	0,95	1	1,1													
	9			1	2	2,3	2,4	2,5	2,6	2,7	2,8									
	14								7,5	7,5	7,5	7,5	7,5	7,5	7,5	7,5				
19									10	10	10	10	10	10	10	10	10	10	10	

<sup>1)</sup> Das Trägheitsmoment und die Masse sind mit dem größten Bohrungsdurchmesser gerechnet

Bestellangaben	<b>DK/GS 9</b>	-	<b>4<sup>H7</sup></b>	-	<b>10<sup>H7</sup></b>	-	<b>xxxxx</b>
	Typ						
	Bohrungsdurchmesser D <sub>1</sub>						
	Bohrungsdurchmesser D <sub>2</sub>						
	Weitere Angaben, z.B. weitere Shorehärten (S.14), Passfedernut						

- Kostengünstige Klemmnabe
- Montagefreundlich
- Elektrisch isolierend
- Dämpfend
- Durchschlagssicher

# Spielfreie Elastomer-Kupplung Baureihe ADS

Zu beziehen über:

**as** antriebstechnik + spannsysteme

Tel: 040/679467-0, Fax: 040/679467-20

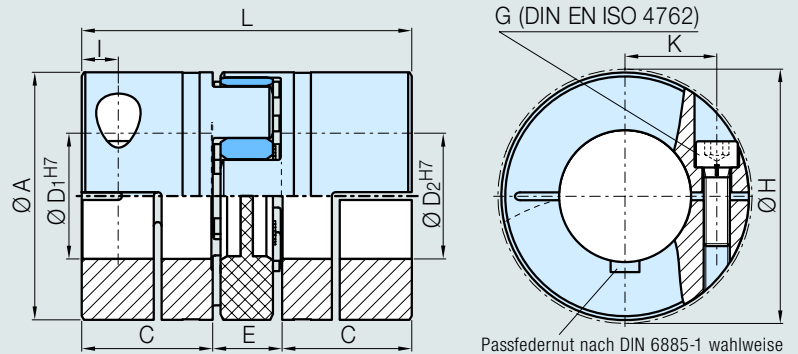

## Technische Daten Baureihe ADS

Typ	14	19	24	28	38	42	48
Nennmoment (Nm) $T_{KN(98ShA)}$	12,5	17	60	160	325	450	525
Trägheitsmoment der Kupplung ( $10^{-3} \text{ Kg m}^2$ ) $J^1$	0,0057	0,036	0,15	0,33	1,04	6,1	14,6
Anzugsmoment der Schrauben (Nm) MA	5	10	18	43	84	84	145
Masse pro Nabe (ca. kg) m	0,018	0,07	0,15	0,24	0,45	2,06	2,6
max. Drehzahl ( $\text{min}^{-1}$ ) $n_{\text{max}}$	13000	10000	7000	6000	5000	4000	3600
Standard-Shorehärte	98 SH A (rot)						

## Abmessungen (mm) Baureihe ADS

Typ	14	19	24	28	38	42	48
L	35	66	78	90	114	126	140
A	30	40	55	65	80	95	105
C	11	25	30	35	45	50	56
$\text{Ø } D_1^{H7} / \text{Ø } D_2^{H7}$ von - bis	10-14	10-20	20-28	24-35	32-44	35-50	40-60
K	10,5	15	20	24	30	35	40
E	13	16	18	20	24	26	28
I	5	6	10	11	13	14	15
G (DIN EN ISO 4762)	M4	M5	M6	M8	M10	M10	M12
H (Stördurchmesser)	34	45	57	70	89	96	110
Nabenwerkstoff	Aluminiumlegierung					Stahl	

## Bohrungsbereich $D_1/D_2$ und zugehörige übertragbare Drehmomente (Nm) der Kupplung

Typ	Ø 10	Ø 11	Ø 13	Ø 14	Ø 16	Ø 18	Ø 19	Ø 20	Ø 24	Ø 25	Ø 28	Ø 30	Ø 32	Ø 35	Ø 38	Ø 40	Ø 42	Ø 44	Ø 48	Ø 50	Ø 60
14	12,5	12,5	12,5	12,5																	
19	17	17	17	17	17	17	17	17													
24								60	60	60	60										
28									160	160	160	160	160	160							
38													325	325	325	325	325	325			
42														415	427	435	443	450	450	450	
48																525	525	525	525	525	525

<sup>1)</sup> Das Trägheitsmoment und die Masse sind mit dem größten Bohrungsdurchmesser gerechnet.

## Bestellangaben

ADS 42

- 40<sup>H7</sup>

- 44<sup>H7</sup>

- xx xxx

Typ

Bohrungsdurchmesser  $D_1$

Bohrungsdurchmesser  $D_2$

Weitere Angaben, z.B. weitere Shorehärten (S.14), Passfedernut

- Klemmnabe für größere Drehmomente
- Einfache Montage
- Dämpfend
- Elektrisch isolierend

# Spielfreie Elastomer-Kupplung Baureihe ADS/R

Zu beziehen über:

**as** antriebstechnik + spannsysteme

Tel: 040/679467-0, Fax: 040/679467-20

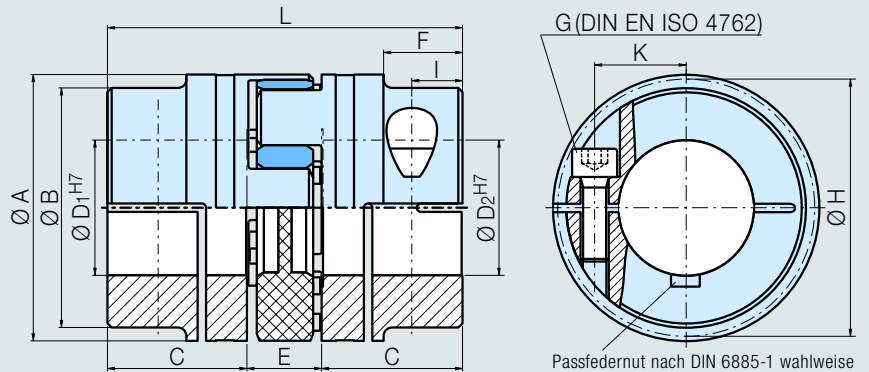

## Technische Daten Baureihe ADS/R

Typ	14	19	24	28	38	42	48
Nennmoment (Nm) $T_{KN(98ShA)}$	12,5	17	60	160	325	450	525
Trägheitsmoment der Kupplung ( $10^{-3} \text{ Kg m}^2$ ) $J^1$	0,0057	0,036	0,15	0,33	0,96	4,92	8,26
Anzugsmoment der Schrauben (Nm) MA	1,5	11	11	25	25	69	120
Masse pro Nabe (ca. kg) m	0,018	0,07	0,15	0,22	0,45	1,78	2,4
max. Drehzahl ( $\text{min}^{-1}$ ) $n_{\text{max}}$	13000	10000	7000	6000	5000	4000	3600
Standard-Shorehärte	98 SH A (rot)						

## Abmessungen Baureihe ADS/R

Typ	14	19	24	28	38	42	48
L	35	66	78	90	114	126	140
A	30	40	55	65	80	95	105
B	entfällt bei Größe 14 - 38					85	95
C	11	25	30	35	45	50	56
Ø D <sub>1</sub> H <sub>7</sub> / Ø D <sub>2</sub> H <sub>7</sub> von - bis	5-16	8-20	10-28	14-38	15-45	20-48	25-55
F	entfällt bei Größe 14 - 38					28	32
K	11	14,5	20	24,5	30	32,5	36
E	13	16	18	20	24	26	28
I	5	12	10,5	11,5	15,5	18	21
G (DIN EN ISO 4762)	M3	M6	M6	M8	M8	M10	M12
H (Stördurchmesser)	32,2	46	57	71	83	91	104,5
Klemmnaben-Werkstoff	Aluminiumlegierung					Stahl	

## Bohrungsbereich D1/D2 und zugehörige, übertragbare Drehmomente (Nm) der Kupplung

Typ	Ø11	Ø14	Ø16	Ø18	Ø19	Ø20	Ø24	Ø25	Ø28	Ø30	Ø32	Ø35	Ø38	Ø40	Ø42	Ø45	Ø48	Ø50	Ø55
14	5,6	6,1	6,5																
19	17	17	17	17	17	17													
24	22	45	47	49	50	51	54	55	57										
28		46	68	97	98	100	105	107	111	114	117	121	126						
38			68	99	114	116	121	123	127	130	133	137	141	144	147	152			
42						134	230	261	301	308	314	324	333	340	346	356	366		
48								261	366	450	494	508	522	525	525	525	525	525	525

<sup>1)</sup> Das Trägheitsmoment und die Masse sind mit dem größten Bohrungsdurchmesser gerechnet. Nabenausführung bis Größe 19 einfach geschlitzt; ab Größe 24 doppelt geschlitzt.

## Bestell- angaben

**ADS/R 42 - 20H7 - 25H7 - xxxxxx**

Typ  
Bohrungsdurchmesser D<sub>1</sub>  
Bohrungsdurchmesser D<sub>2</sub>  
Weitere Angaben, z.B. weitere Shorehärten (S.14), Passfedernut

- Maßlich austauschbar zum Wettbewerb

# Spielfreie Elastomer-Kupplung Baureihe ASS/A

Zu beziehen über:

**as** antriebstechnik + spannsysteme

Tel: 040/679467-0, Fax: 040/679467-20

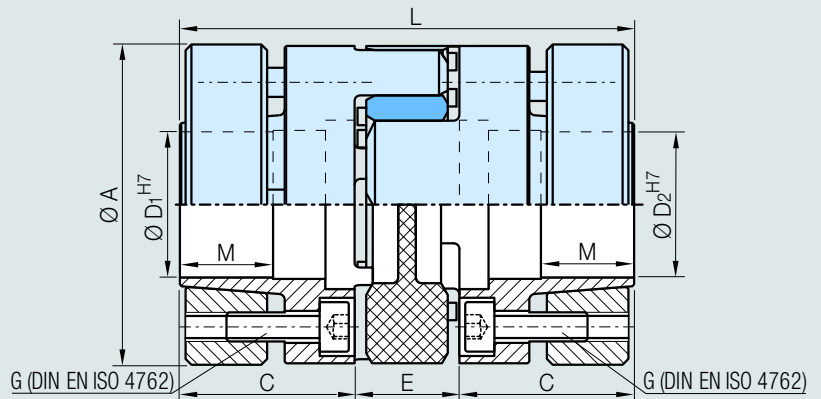

## Technische Daten Baureihe ASS/A

Typ	14	19	24	28	38	42	48
Nennmoment (Nm) $T_{KN(98ShA)}$	12,5	17	60	160	325	450	525
Trägheitsmoment der Kupplung ( $10^{-3} \text{ Kg m}^2$ ) $J^1$	0,014	0,063	0,26	0,63	1,96	6,43	10,54
Anzugsmoment der Schrauben (Nm) MA	1,8	3	6	6	10	35	69
Masse pro Nabe (ca. kg) m	0,049	0,12	0,28	0,45	0,95	2,3	3,08
max. Drehzahl ( $\text{min}^{-1}$ ) $n_{\text{max}}$	25400	19000	13800	11700	9550	8050	7200
Standard-Shorehärte	98 SH A (rot)						

## Abmessungen (mm) Baureihe ASS/A

Typ	14	19	24	28	38	42	48
L	50	66	78	90	114	126	140
A	32	40	55	65	80	95	105
C	18,5	25	30	35	45	50	56
$\varnothing D_1^{H7} / \varnothing D_2^{H7}$ von - bis	6-14	10-20	11-25	15-36	20-41	27-50	30-55
E	13	16	18	20	24	26	28
G (DIN EN ISO 4762)	4xM3	6xM4	4xM5	8xM5	8xM6	4xM8	4xM10
M	11	14	16	21	28	28	30
Nabenwerkstoff	Aluminiumlegierung					Stahl	

## Bohrungsbereich $D_1/D_2$ und zugehörige übertragbare Drehmomente (Nm) der Kupplung

Typ	$\varnothing 6$	$\varnothing 10$	$\varnothing 11$	$\varnothing 13$	$\varnothing 14$	$\varnothing 15$	$\varnothing 17$	$\varnothing 19$	$\varnothing 20$	$\varnothing 24$	$\varnothing 25$	$\varnothing 27$	$\varnothing 30$	$\varnothing 32$	$\varnothing 36$	$\varnothing 38$	$\varnothing 41$	$\varnothing 42$	$\varnothing 44$	$\varnothing 48$	$\varnothing 50$	$\varnothing 55$
14	3,6	12,5	12,5	12,5	12,5																	
19		17	17	17	17	17	17	17	17													
24				22	37	46	56	60	60	60	60											
28							56	68	114	134	160	160	160	160								
38										134	230	261	325	325	325	325	325	325				
42													329	450	450	450	450	450	450	450	450	450
48														450	525	525	525	525	525	525	525	525

<sup>1)</sup> Das Trägheitsmoment und die Masse sind mit dem größten Bohrungsdurchmesser gerechnet.

## Bestellangaben

**ASS/A 42** - **32<sup>H7</sup>** - **41<sup>H7</sup>** - **xxxxx**

Typ  
Bohrungsdurchmesser  $D_1$   
Bohrungsdurchmesser  $D_2$   
Weitere Angaben, z.B. weitere Shorehärten (S.14)

- Hohe Drehmomentübertragung
- Optimaler Rundlauf
- Dämpfend
- Montagefreundlich
- Elektrisch isolierend

# Spielfreie Elastomer-Kupplung Baureihe ASS/A-P

Zu beziehen über:

**as** antriebstechnik + spannsysteme

Tel: 040/679467-0, Fax: 040/679467-20

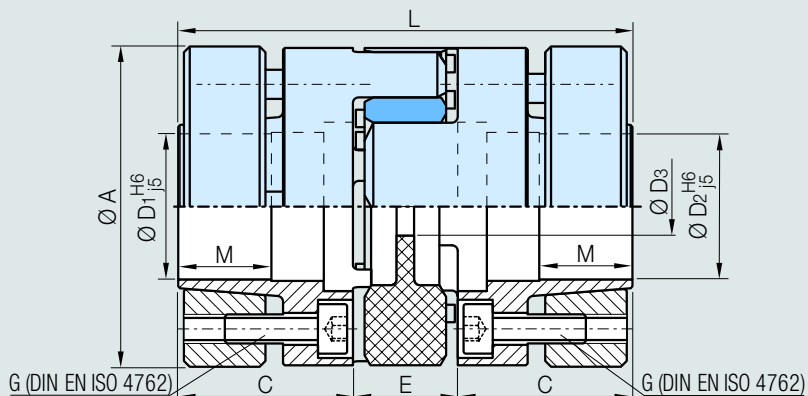

## Technische Daten Baureihe ASS/A-P

Typ	14	19	24	28	38	42	48
Nennmoment (Nm) $T_{KN(98ShA)}$	12,5	17	60	160	325	450	525
Trägheitsmoment der Kupplung ( $10^{-3} \text{ Kg m}^2$ ) J	0,022	0,092	0,41	0,87	2,7	6,5	10,6
Anzugsmoment der Schrauben (Nm) MA	1,9	3	8,5	8,5	14	35	69
Masse pro Nabe (ca. kg) m	0,08	0,19	0,44	0,64	1,32	2,23	3,09
max. Drehzahl ( $\text{min}^{-1}$ ) $n_{\text{max}}$	31800	23800	17300	14700	11900	10000	9100
Standard-Shorehärte	98 SH A (rot)						

## Abmessungen (mm) Baureihe ASS/A-P

Typ	14	19	24	28	38	42	48
L	50	66	78	90	114	126	140
A	32	40	55	65	80	95	105
C	18,5	25	30	35	45	50	56
$\varnothing D_1^{H6} / \varnothing D_2^{H6}$	14	19	25	35	40	42	45
$\varnothing D_3$	8,5	9,5	12,5	14,5	16,5	18,5	20,5
E	13	16	18	20	24	26	28
G (DIN EN ISO 4762)	4xM3	6xM4	4xM5	8xM5	8xM6	4xM8	4xM10
M	11	14	16	21	28	28	30
Nabenwerkstoff	Stahl						

## Übertragbare Drehmomente (Nm) der Kupplung

Typ	$\varnothing 14$	$\varnothing 19$	$\varnothing 25$	$\varnothing 35$	$\varnothing 40$	$\varnothing 42$	$\varnothing 45$
14	12,5						
19		17					
24			60				
28				160			
38					325		
42						450	
48							525

Spannringnabenwerkstoff Vergütungsstahl

Abdrückgewinde zwischen den Spannschrauben in der Größe G.

Auswucht-Gütestufe innerhalb G 6,3 nach DIN ISO 1940-1.

## Bestell- angaben

**ASS/A-P 42 - 42<sup>H6</sup> - 42<sup>H6</sup> - xxxxx**

Typ

Bohrungsdurchmesser  $D_1$

Bohrungsdurchmesser  $D_2$

Weitere Angaben, z.B. weitere Shorehärten (S.14)

- Präzisionsausführung
- Hohe Drehmomentübertragung
- Sehr hohe Laufruhe
- Montagefreundlich
- Dämpfend

# Spielfreie Sicherheits-Kupplung Baureihe DMK/ADS

Zu beziehen über:  
**as** antriebstechnik + spannsysteme  
 Tel: 040/679467-0, Fax: 040/679467-20

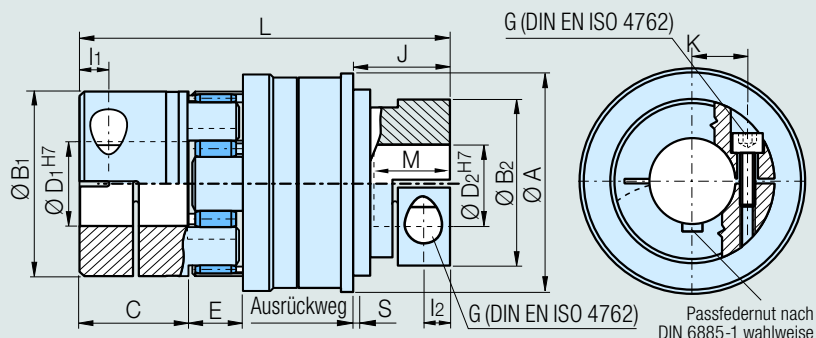

## Technische Daten Baureihe DMK/ADS

Typ	14	19	24	28	38	42
Ausrückmoment (Nm)	2-5	5-15	12-35	25-75	30-140	140-350
einstellbar	TKN Version a	TKN Version b				
Trägheitsmoment (10 <sup>-3</sup> Kgm <sup>2</sup> )	J Nabenseite	0,05	0,1	0,32	0,8	3
	J Elastomerseite	0,006	0,036	0,15	0,33	1,04
Masse (ca, kg)	m	0,35	0,5	1,4	2,8	4,6
Anzugsmoment der Schrauben (Nm)	G1	5	10	18	43	84
	MA	6	15	25	49	100
	G2					
max. Drehzahl (min <sup>-1</sup> )	n <sub>max</sub>	11450	8950	7000	6000	5000
Ausrückweg (mm)	S	0,7	1,2	1,8	2	2
Standard-Shorehärte		98 SH A (rot)				

## Abmessungen (mm) Baureihe DMK/ADS

Typ	14	19	24	28	38	42
L	68	96	124	143	162	185
A	50	65	75	95	115	129
C	11	25	30	35	45	56
→ D <sub>1</sub> <sup>H7</sup>	von - bis	9-14	10-20	20-28	24-35	32-44
→ D <sub>2</sub> <sup>H7</sup>	von - bis	8-14	12-20	20-23	24-35	32-40
K	10,5	15	20	24	30	40
E	13	16	18	20	24	28
I 1	5	6	10	11	13	15
I 2	5,5	7,5	10	11	13	13
G 1 (DIN EN ISO 4762)	M4	M5	M6	M8	M10	M12
G 2 (DIN EN ISO 4762)	M5	M6	M8	M10	M12	M12
B 1	30	40	55	65	80	105
B 2	45	56	55	76	92	92
J	19	21	36	42	48	46
M	39	51	28,5	32,5	37	37,5
Nabenwerkstoff	Elastomerseite/Nabenseite	Al/Al	Al/Al	Al/Al	Al/St	St/St
		Al/Al	Al/Al	Al/Al	Al/St	St/St

<sup>1)</sup> für max. Einstellungsbereich der Reihe b Zahnkranz 64Sh D verwenden. Al = Aluminiumlegierung, St = Stahl  
 Für Sicherheitskupplungen des Typs DMK/ADS ist eine mechanische oder induktive Abfrage der Schaltringstellung (Ausrückweg S) zu realisieren. Im Überlastfall muß der Antrieb abgeschaltet werden.

## Bestellangaben

**DMK/ADS 28 - 30<sup>H7</sup> - 35<sup>H7</sup> - 80Nm - C - b**

Typ

Bohrungsdurchmesser D<sub>1</sub>

Bohrungsdurchmesser D<sub>2</sub>

Ausrückmoment

C = Synchronkupplung bzw. D = Durchrastkupplung

Einstellungsbereich a bzw. b

- **Mit Rollen für höchste dynamische Belastungen**
- Sicherheitskupplung mit integrierter Wellenkupplung
- Einstellbar
- Ausgleich von Wellenverlagerungen

# Spielfreie Sicherheits-Kupplung Baureihe DXK/ADS

Zu beziehen über:  
**as** antriebstechnik + spannsysteme  
 Tel: 040/679467-0, Fax: 040/679467-20

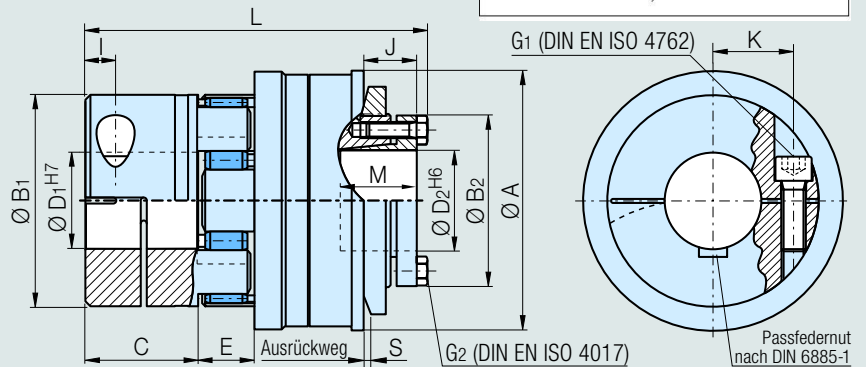

## Technische Daten Baureihe DXK/ADS

Typ	14	19	24	28	38	42
Ausrückmoment (Nm)	2-5	5-15	12-35	25-75	70-160	90-250
einstellbar	TKN Version a	TKN Version b				
Trägheitsmoment (10 <sup>-3</sup> Kgm <sup>2</sup> )	J Nabenseite	0,064	0,23	0,88	1,52	5,41
	J Elastomeraseite	0,006	0,036	0,15	0,33	1,04
Masse (ca, kg)	m	0,28	0,58	1,1	1,7	3,7
Anzugsmoment der Schrauben (Nm)	G1	5	10	18	43	84
	MA	3	5	8,5	14	18
max. Drehzahl (min <sup>-1</sup> )	n <sub>max</sub>	11450	8950	7000	6000	5000
Ausrückweg (mm)	S	0,7	1,2	1,2	2	2
Standard-Shorehärte	98 SH A (rot)					

## Abmessungen (mm) Baureihe DXK/ADS

Typ	14	19	24	28	38	42
L	66,5	88,5	111	123	151	170
A	50	65	80	95	119	130
C	11	25	30	35	45	56
→ D <sub>1</sub> <sup>H7</sup>	von - bis	9-14	10-20	20-28	24-35	32-44
→ D <sub>2</sub> <sup>H6</sup>	von - bis	8-16	12-20	12-25	21-35	30-45
K	10,5	15	20	24	30	40
E	13	16	18	20	24	28
I	5	6	10	11	13	15
G 1 (DIN EN ISO 4762)	M4	M5	M6	M8	M10	M12
G 2 (DIN EN ISO 4762)	6xM4	6xM4	6xM6	6xM6	6xM8	6xM8
B 1	30	40	55	65	80	105
B 2	34	41,5	50	62	76	85
J	15	16	17	20	26	26
M	16	20	25	30	35	38
Nabenwerkstoff	Elastomeraseite	Al	Al	Al	Al	St

<sup>1)</sup> für max. Einstellungsbereich der Reihe b Zahnkranz 64Sh D verwenden.

Al = Aluminiumlegierung, St = Stahl

Für Sicherheitskupplungen des Typs DXK/ADS ist eine mechanische oder induktive Abfrage der Schaltringstellung (Ausrückweg S) zu realisieren. Im Überlastfall muß der Antrieb abgeschaltet werden.

Bestellangaben	<b>DXK/ADS 28</b>	-	<b>30<sup>H7</sup></b>	-	<b>35<sup>H6</sup></b>	-	<b>80Nm</b>	-	<b>C</b>	-	<b>b</b>
	Typ										
	Bohrungsdurchmesser D <sub>1</sub>										
	Bohrungsdurchmesser D <sub>2</sub>										
	Ausrückmoment										
	C = Synchronkupplung bzw. D = Durchrastkupplung										
Einstellungsbereich a bzw. b											

- preiswerte Ausführung mit Kugeln
- Sicherheitskupplung mit integrierter Wellenkupplung
- Einfache Bauweise
- Ausgleich von Wellenverlagerungen